

Jané Activa Evo



SCAN QR



ES INSTRUCCIONES DE USO
GB INSTRUCTIONS OF USE
FR MODE D'EMPLOI
DE GEBRAUCHSANWEISUNG
IT ISTRUZIONI D'USO

PT INSTRUÇÕES DE USO
RU ИНСТРУКЦИЯ ПО ПРИМЕНЕНИЮ
CZ NÁVOD K POUŽITÍ
HU HASZNÁLATI UTASÍTÁS
NL GEBRUIKSAANWIJZING

HR UPUTE ZA UPOTREBU
BG ИНСТРУКЦИЯ ЗА УПОТРЕБА
SK NÁVOD NA POUŽITIE
EL ΟΔΗΓΙΕΣ ΧΡΗΣΗΣ
AR تعليمات الاستخدام

ES INSTRUCCIONES DE MONTAJE
GB MOUNTING INSTRUCTIONS
FR INSTRUCTION DE MONTAGE
DE MONTAGEANWEISUNGEN
IT ISTRUZIONI DI MONTAGGIO
PT INSTRUÇÕES DE MONTAGEM
NL Montage-instructies
CZ NÁVOD K MONTÁŽI

HU SZERELÉSI UTASÍTÁS
HR UPUTE ZA MONTAŽU
RU Инструкция по установке
BG ИНСТРУКЦИИ ЗА МОНТИРАНЕ
SK POKYNY NA POUŽITIE
EL ΟΔΗΓΙΕΣ ΣΥΝΑΡΜΟΛΟΓΗΣΗΣ
AR إرشادات التركيب

ES TAPIZADO DE TEJIDO
GB FABRIC UPHOLSTERY
DE TEXTIL-POLSTERBEZUG
FR TAPISSERIE EN TISSU
IT FODERA IN TESSUTO

PT FORRADO DE TECIDO
NL GB stof Bekleding
CZ LÁTKOVÝ POTAH
HU TEXTIL KÁRPIT ÉS TARTOZÉKAJ
HR PLATNENA NAVLAKA

RU Тканевая обивка
BG ТАПИЦЕРИЯ ОТ ПЛАТ
SK AKO ZLOŽIT SEDACIU ČASŤ
EL ΥΦΑΣΜΑΤΙΝΗ ΤΑΠΕΤΣΑΡΙΑ
AR تنجيد قماشي

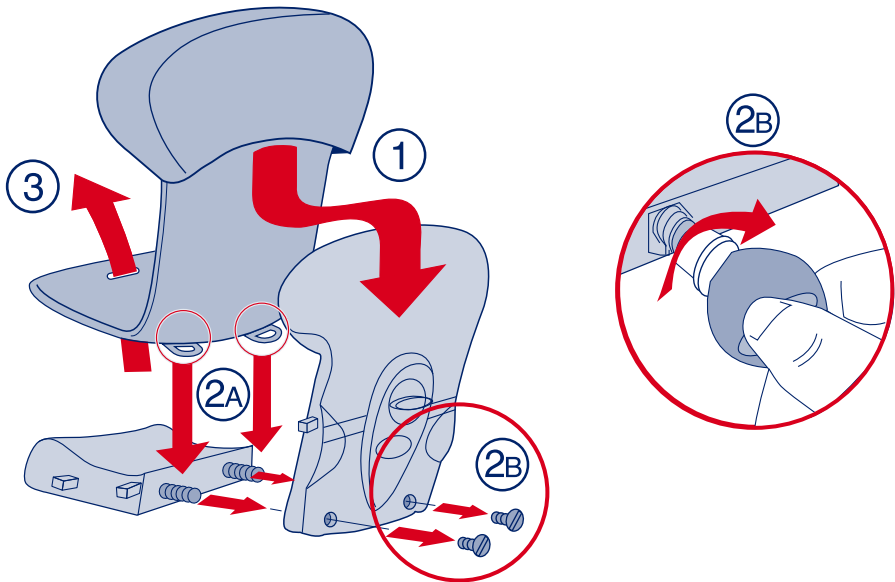

- ES** • La silla de la trona se compone de un respaldo, un asiento, un tapizado de tejido, una tira entrepiernas y un cinturón de seguridad.
 1º Enfundar el respaldo con el tapizado de tejido.
 2º Colocar y apretar las tuercas que unen el respaldo con el asiento. (2A)-(2B)
 3º Pasar la tira entrepiernas por el ojal del tapizado de tejido, colocar el cinturón de seguridad.

- GB** • The high chair is made up of a backrest, a base, fabric upholstery, a crotch strap and a safety belt.
 1º Cover the backrest with the fabric cover.
 2º Place and tighten the nut that joins the backrest to the base of the seat. (2A)-(2B)
 3º Pass the crotch strap through the opening in the fabric upholstery, place the safety belt.

- FR** • Cette chaise haute est composée d'un dossier, d'une base, d'une tapisserie en tissu, d'une bande entrejambes et d'une ceinture de sécurité.
 1º Engainer le dossier dans la tapisserie en tissu.
 2º Placer et serrer l'écrou qui unit le dossier à la base de la chaise. (2A)-(2B)
 3º Passer la bande entrejambes dans l'oeillet de la tapisserie en tissu, placer la ceinture de sécurité.

- DE** •Der Sitz des Hochstuhls besteht aus einer Rückenlehne, einem Textil-Polsterbezug, einem Beingurt und einem Sicherheitsgurt.
 1° Polsterbezug über die Rückenlehne stülpen.
 2° Verbindung der Rückenlehne mit der Sitzfläche aufsetzen und fest anziehen. (2A)-(2B)
 3° Beingurt durch die entsprechende Öffnung im Polsterüberzug führen; Sicherheitsgurt an der Rückenlehne des Sitzes befestigen.
- IT** •Il sedile del seggiolone è formato da uno schienale, una base, una fodera in tessuto, un nastro da passare tra le gambe e una cintura di sicurezza.
 1° Ricoprire lo schienale con la fodera in tessuto.
 2° Collocare e stringere il bullone che unisce lo schienale con la base del sedile. (2A)-(2B)
 3° Passare il nastro delle gambe attraverso l'occhiello della fodera in tessuto e collocare la cintura di sicurezza.
- PT** •O assento da cadeirinha de bebé é formado por um respaldar, uma base, um forro de tecido, uma fita entre pernas e um cinto de segurança.
 1° Introduzir o respaldar no forro de tecido.
 2° Colocar e apertar a porca que une o respaldar com a base do assento. (2A)-(2B)
 3° Passar a fita entre pernas pela ilhó do forro de tecido, colocar o cinto de segurança.
- NL** •De kinderstoel bestaat uit een rugleuning, een onderstel, stoffen bekleding, een kruisband en een safe bet.
 1° Bedek de rugleuning met de stoffen bekleding.
 2° Plaats en draai de moer vast die de rugleuning verbindt met de basis van de zitting (2A)-(2B)
 3° Steek de kruisband door de Opining in de stoffen bekleding, plaats de veiligheids gordel.
- CZ** •Sedátko židličky se skládá z opěradla, základu, látkového potahu, mezinožního popruhu a bezpečnostního pásu.
 1° Potáhnout opěradlo látkovým potahem.
 2° Vložit a utáhnout šrouby, které spojují opěradlo se základem sedačky. (2A)-(2B)
 3° Protáhnout mezinožní popruh dírkou v látkovém potahu, připevnit bezpečnostní pás.
- HU** •A babaszék ülőke része háttámlából, ülésfelületből, textil kárpitból, lábközötti- és derékbiztonsági övből tevődik össze.
 1° Először húzza fel a textil kárpitot a háttámlára.
 2° Szorítsa a vályatokba az ülésfelületet és a háttámlával összekötő csapokat jól szorítsa meg. (2A)-(2B)
 3° Húzza át a lábközi szalagot a kárpiton található nyíláson, és szerelje fel a biztonsági övet.
- HR** •Sjedalo hranilice sastoji se od naslona, sjedala, platnene navlake, trake koja prolazi djetetu između nogu i sigurnosnog pojasa.
 1. Navući navlaku na naslon.
 2. Postaviti i učvrstiti vijke kojima se naslon spaja sa sjedalom. (2A)-(2B)
 3. Provući kroz prorez na navlaci traku koja razdvaja noge, postaviti sigurnosni remen.
- RU** •Высокое детское кресло состоит из спинки, основы, тканевой обивки, пахового ремня и ремня безопасности.
 1- покрывают спинку с крышкой ткани
 2- Установите и затяните гайку, которая соединяет спинку с основанием сиденья (2A) - (2B).
 3 - Проденьте паховый ремень через отверстие в тканевой обивке, наденьте ремень безопасности.
- BG** •Седалката на столчето се състои от облегалка, седалка, тапицерия от плат, лента, която минава между крачетата на детето и предпазен ремък.
 1° Облечете облегалката с тапицерията от плат.
 2° Поставете и затегнете гайките, които свързват облегалката със седалката. (2A)-(2B)
 3° Прекарайте лентата, която ще мине между крачетата на детето, през отворието за тази цел в платнената тапицерия и поставете предпазния ремък.
- SK** •Sedacia časť stoličky sa skladá z operadla, tkaného čalúnenia, medzinožného popruhu a bezpečnostných popruhov.
 1. Na operadlo navlečte tkané čalúnenie.
 2. Skrutky, ktoré spájajú operadlo so sedačkou, zasuňte do príslušných otvorov a dotiahnite ich. (2A)-(2B)
 3. Medzinožný popruh prevlečte cez otvor na čalúnení a navlečte bezpečnostný popruh.
- EL** •Το κάθισμα της καρέκλας φαγητού αποτελείται από μία πλάτη, μία υφασμάτινη ταπεταρία, μία λωρίδα που περνά ανάμεσα από τα πόδια και μία ζώνη ασφαλείας.
 1° Ντύστε την πλάτη με την υφασμάτινη ταπεταρία.
 2° Τοποθετήστε και σφίξτε τα παξιμάδια που συνδέουν την πλάτη με το κάθισμα. (2A)-(2B)
 3° Περνάστε την λωρίδα που περνά ανάμεσα από τα πόδια από την αντίστοιχη εγκοπή της ταπεταρίας και τοποθετήστε τη ζώνη ασφαλείας.
- AR** •إن الكرسي المرتفع مكون من مسند ظهر وقاعدة وتنجيد قماشي وحزام تأمين جحر وحزام أمان.
 1 " غط مسند الظهر بالغطاء القماشي.
 2 " ضع الصامولة التي تربط مسند الظهر بقاعدة المقعد وأحكم ربطها. (12) - (2)
 3 " مرر حزام تأمين الجحر عبر الفتحة الموجودة في التنجيد القماشي وضع حزام الأمان.

ES MONTAJE DE LA SILLA
GB ASSEMBLY OF THE CHAIR
FR MONTAGE DU SIÈGE
DE MONTAGE DES STUHL
IT MONTAGGIO DELLA SEDIA
PT MONTAGEM DA CADEIRA
NL Montage van de stoel
CZ MONTÁŽ ŽIDLIČKY

HU A SZÉK ÖSSZESZERELÉSE
HR MONTAŽA SJEDALICE
RU СБОРКА КРЕСЛА
BG МОНТИРАНЕ НА СТОЛЧЕТО
SK MONTÁŽ STOLIČKY
EL ΣΥΝΑΡΜΟΛΟΓΗΣΗ ΚΑΘΙΣΜΑΤΟΣ
AR تجميع الكرسي

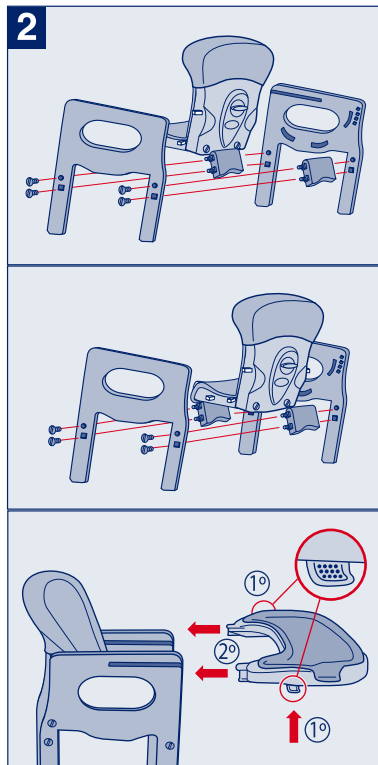
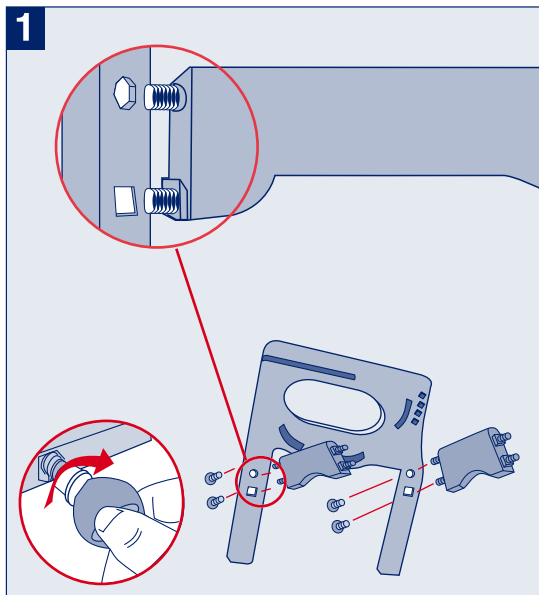

- ES** 1. Atornille los 2 travesaños a uno de los laterales.
 2. Sitúe el asiento y el respaldo insertando los pivotes en las regatas correspondientes. Coloque el otro lateral y atornille sus 4 tornillos.
- GB** 1. Screw on the 2 crossbars to one of the sides.
 2. Position the seat and the back inserting the pivots into the corresponding grooves. Position the other side and screw in the 4 screws.
- FR** 1. Vissez les 2 traverses à l'un des côtés.
 2. Montez le siège et le dossier en insérant les pivots dans les rigoles correspondantes. Posez l'autre côté et serrez ses 4 vis.
- DE** 1. Die beiden Querbalken mit einem Seitenteil verschrauben.
 2. Sitz und Rückenlehne ansetzen und Zapfen in die entsprechenden Aufnahmen einführen. Zweites Seitenteil ansetzen und mit den 4 Schrauben befestigen.
- IT** 1. Avvitare i 2 pioli ad una delle parti laterali.
 2. Collocare il sedile e lo schienale inserendo i perni nelle corrispondenti scanalature. Collocare l'altra parte laterale ed avvitare utilizzando le 4 viti.
- PT** 1. Aparafuse as 2 travessas a um dos lados.
 2. Situe o assento e o respaldar inserindo os pinos mestres nos sulcos correspondentes. Coloque o outro lado e aparafuse os seus 4 parafusos.
- NL** 1. Schroef de 2 dwarsbalken aan een van de zijanten vast.
 2. Plaats de zitting en de rugleuning door de scharnieren in de overeenkomstige groeven te plaatsen. Plaats de andere zijschroef in de 4 schroeven.

- CZ** 1. Přišroubujte obě příčky k jedné z bočnic.
2. Spojte sedátko a opěradlo tak, že vsunete kolíčky do příslušných dírek. Umístěte druhou bočnici a zašroubujte příslušné 4 šrouby.
- HU** 1. Rögzítse a két hátsó keresztmerevítőt az egyik oldalaphoz.
2. Ilesse be a háttámla és az ülőke részt a csapokba. Tegye fel a széket a másik oldalát és végül szorítsa meg a 4 csavart.
- HR** 1. Učvrstite dva poprečna dijela vijcima na jednu stranicu.
2. Namjestite sjedalo i naslon tako da uglavite izbočine u odgovarajuće otvore. Postavite drugu stranicu te učvrstite sva 4 vijka.
- RU** 1. Привинтите 2 поперечины к одной из сторон.
2. Установите сиденье и спинку, вставив шарниры в соответствующие пазы, расположите другую сторону и закрутите 4 винта.
- BG** 1. Завинтете двете напречни подпори за един от страничните панели.
2. Разположете седалката и облегалката с помощта на шарнирните болтове, които се вкарват в съответните жлебове. Поставете другия страничен панел и завинтете четирите му винта.
- SK** 1. Priskrutkuje obe priečky k pravej bočnej časti.
2. Pripojte sedačku a operadlo vloženími kolíkov do príslušných otvorov. Pripojte ľavú bočnú časť a priskrutkujte príslušné 4 skrutky.
- EL** 1. Βιδώστε τις δύο πλάγιες ράβδους σε μία από τις πλευρές.
2. Ενώστε το κάθισμα και την πλάτη εισάγοντας τους άξονες στις αντίστοιχες εσοχές. Τοποθετήστε την άλλη πλευρά και βιδώστε τις 4 βίδες.
- AR** 1. لف القضيبين المستعرضين إلى أحد الجانبين.
2. ضع المقعد والظهر مُدخلًا المحاور في أخاديد متوافقة، وضع الجانب الآخر واربط المسامير اللولبية الأربعة.

- ES** 3. Para cambiar las posiciones del respaldo gire la maneta en el sentido de la flecha.
- GB** 3. To change the position of the back, turn the handle in the direction of the arrow.
- FR** 3. Pour changer les positions du dossier, tournez la manette dans le sens de la flèche.
- DE** 3. Zum Verstellen der Rückenlehne Handgriff in Pfeilrichtung drehen.
- IT** 3. Per cambiare le posizioni dello schienale girare la manetta nel senso della freccia.
- PT** 3. Para mudar as posições do respaldar, gire a maçaneta no sentido da flecha.
- NL** 3. Om de positie van de rugleuning te veranderen, draait u de hendel in de richting van de pijl.
- CZ** 3. Když chcete měnit polohy opěradla, otočte ovládacím knoflíkem ve směru šipky.
- HU** 3. A háttámlát szabályozhatja, ha a kart a nyíl irányába elforgatja.
- HR** 3. Nagib naslona možete podesiti okretanjem ručnice u smjeru koji pokazuje strelica.
- RU** 3. Чтобы изменить положение спинки, повернуть ручку в направлении, указанном стрелкой.
- BG** 3. За да промените наклона на облегалката, завъртете ръчката в посока на стрелката.
- SK** 3. Pri zmene polohy operadla otočte gombíkom v smere šipky.
- EL** 3. Για να αλλάξετε την κλίση της πλάτης, στρίψτε τη λαβή με τη φορά του βέλους.
- AR** 3. لتغيير وضعة الظهر، لف المقبض في اتجاه السهم.

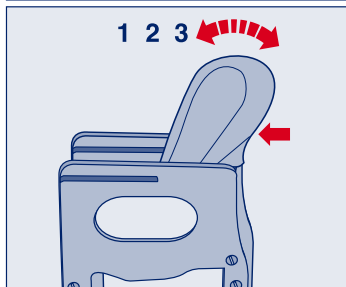
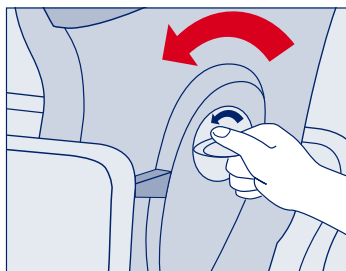

ES MONTAJE DE LA MESA
GB ASSEMBLY OF THE TABLE
FR MONTAGE DE LA TABLE
DE MONTAGE DES TISCHES
IT MONTAGGIO DELLA TAVOLA
PT MONTAGEM DA MESA
NL Montage van de tafel
CZ MONTÁŽ STOLKU

HU AZ ASZTAL ÖSSZESZERELÉSE
HR MONTAŽA POSTOLJA
RU СБОРКА СТОЛА
BG ΜΟΝΤΙΡΑΝΕ НА ΜΑCΑΤΑ
SK ΜΟΝΤÁŽ STOLÍKA
EL ΣΥΝΑΡΜΟΛΟΓΗΣΗ ΤΡΑΠΕΖΙΟΥ
AR تجميع المنضدة

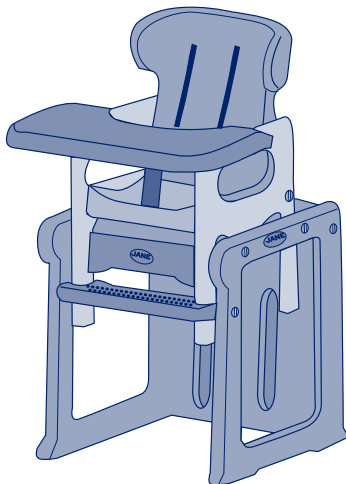
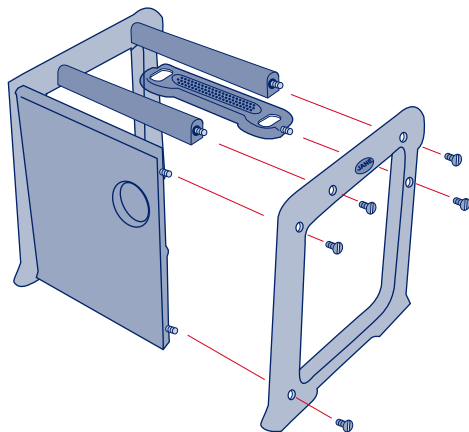

- ES** •1° Acoplar al lateral izquierdo: la mesa, los dos travesaños, el reposapiés y el lateral derecho, colocando las roscas en el orden indicado en el esquema adjunto.
- GB** •1° Join to the left-hand side: the table, the two crossbars, the footrest and the right-hand side, placing the screws in the order indicated in the accompanying diagram.
- FR** •1° Accoupler le côté gauche: la table, les deux traverses, le repose-piéd et le côté droit, en plaçant les écrous dans l'ordre indiqué sur le schéma joint.
- DE** •1° An das linke Seitenteil des Tisch, die beiden Querbalken, die Fußstütze und das rechte Seitenteil anbauen; Schrauben hierzu in der in der Zeichnung dargestellten Reihenfolge einsetzen.
- IT** •1° Unire alla parte laterale sinistra la tavola, le due traverse, il poggiapièdi e la parte laterale destra, collocando le viti nell'ordine indicato dallo schema allegato.
- PT** •1° Acoplar ao lado esquerdo: a mesa, as duas travessas, o repousa-pés e o lado direito, colocando as roscas pela ordem indicada no esquema junto.
- NL** •1° voeg aan de linkerkant de [oGBeesbare], de twee dwarsbalken, de voetsteun en de rechterkant samen, plaats de schroeven in de volgorde aangegeven in het bijbehorende programma
- CZ** •1° Napojit na levou bočníci stolek, dvě příčky, opěrku nohou a pravou bočníci tak, že umístíte šrouby v pořadí vyznačeném na přiloženém schématu.
- HU** •1° Először a bal oldallapra szerelje rá a következő elemeket: az asztallapot, a két merevítőt, a lábtartót és végül a jobb oldallapot. Az ábrának megfelelő sorrendben rögzítse a szorítócsavarokat.
- HR** •1° Pričvrstite na lijevu stranicu: postolje, dva poprečna dijela, oslonac za noge te desnu stranicu, tako da se vijci stave redosljedom koji je prikazan na crtežu.
- RU** •1- Присоедините к левой стороне: стол, две поперечины, подставку для ног и правую сторону, разместив винты в порядке, указанном на прилагаемой диаграмме.
- BG** •1° Сглобете към левия панел: масата, двете напречни подпори, подложката за краката и десния панел, като поставите винтовете по реда, указан в приложената схема.
- SK** •1° Pripojte ľavú bočnú časť: stolík, obe priečky, opierku na nohy a pravú bočnú časť pripievnite skrutkami v poradí uvedenom na priloženom obrázku.
- EL** •1° Συνδέστε στην αριστερή πλευρά: το τραπέζι, τις δύο πλάγιες ράβδους, το υποπόδιο και τη δεξιά πλευρά τοποθετώντας τις βίδες με τη σειρά που φαίνεται στο ακόλουθο σχήμα.
- AR** •1° اربط بالجانب الأيسر: المنضدة والقضيبين المستعرضين ومسند القدم والجانب الأيمن واضعاً المسامير اللولبية بالترتيب المشار إليه في الرسم التوضيحي المرفق.

ES PARA RETIRAR LA SILLA (TRONA)
GB TO REMOVE THE SEAT (HIGH CHAIR)
FR POUR ENLEVER LA CHAISE
DE ABNEHMEN DES STUHL
IT PER TOGLIERE LA SEDIA (SEGGIOLONE)
PT PARA TIRAR A CADEIRINHA
NL De stoel verwijderen (hoge stoel)
CZ VYJMŮTÍ ŠEDÁTKA

HU A SZÉK LESZERELÉSE
HR SKIDANJE SJEDALICE (HRANILICE)
RU СНИМАТЬ СИДЕНЫЕ (ВЫСОКИЙ СТУЛ)
BG ЗА ДА СВАЛИТЕ СЕДАЛКАТА
SK AKO ODDELÍŤ STOLIČKU
EL ΓΙΑ ΝΑ ΑΦΑΙΡΕΣΕΤΕ ΤΗΝ ΚΑΡΕΚΛΑ ΦΑΓΗΤΟΥ
AR خلع المقعد (الكرسي المرتفع)

- ES** • Presione los botones en las patas delanteras mientras empuja la silla hacia arriba.
- GB** • Press the buttons on the front legs while pushing the chair upwards.
- FR** • Appuyer sur les boutons des supports tout en poussant la chaise vers le haut.
- DE** • Auf die entsprechenden Knöpfe an den Vorderbeinen drücken und Stuhl nach oben herausziehen.
- IT** • Premere i bottoni nelle gambe anteriori mentre si spinge la sedia verso l'alto.
- PT** • Prima os botões nos pés dianteiros ao mesmo tempo que empurra a cadeira para cima.
- NL** • GB druk op de knop op de voorpoten terwijl u de stoel omhoog duwt.
- CZ** • Stiskněte knoflíky na předních nohách a zároveň tlačte židličku směrem nahoru.
- HU** • Nyomja meg az elülső lábakon található gombokat miközben felfelé nyomja a széket!
- HR** • Pritisnite dugme na stražnjem dijelu poprečne stranice sjedalice i povucite sjedalicu prema gore.
- RU** • Нажимайте кнопки на передних ножках, подталкивая кресло вверх.
- BG** • Натиснете бутоните на предните крака на столчето и в същото време избутайте седалката нагоре.
- SK** • Stlačte tlačidlá na predných nohách a súčasne tlačte stoličku nahor.
- EL** • Πιέστε τα κουμπιά που βρίσκονται στα μπροστινά πόδια ενώ σπρώχνετε την καρέκλα προς τα επάνω.
- AR** • اضغط الأزرار الكثافة في السيقان الأمامية مع دفع الكرسي لأعلى.

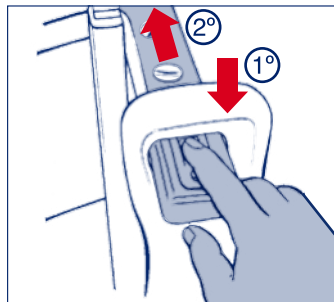

ES PARA COMER
GB TO EAT
FR POUR MANGER
DE ZUM ESSEN
IT PER MANGIARE
PT PARA COMER
NL Eten
RU Для того, чтобы поесть.
AR لتناول الطعام

RESPALDO

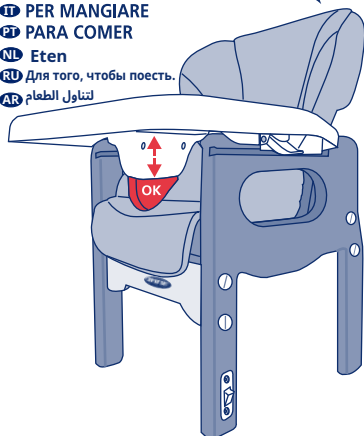

RESPALDO

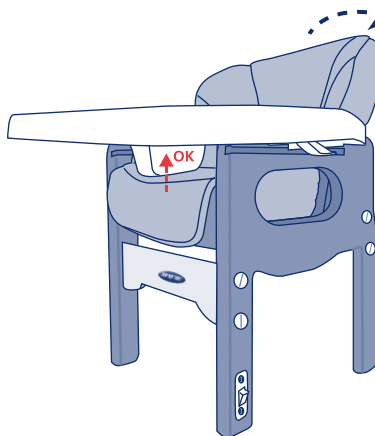

ES PARA DESCANSAR
GB TO REST
FR POUR SE REPOSER
DE ZUM AUSRUHEN
IT PER RIPOSARE
PT PARA DESCANSAR
NL Om te rusten
RU Для того, чтобы расслабиться
AR للراحة

ES PROTECTOR DE LA ENTREPIERNA AUTO - REGULABLE
GB AUTO ADJUSTABLE MIDDLE LEG PROTECTOR
FR PROTECTEUR ENTREJAMBE AUTO-RÉGLABLE

DE SELBSTVERSTELLBARER SCHRITTSCHÜTZER
IT PROTETTOR DO ENTREPERNAS AUTOREGOLAVILE
PT PROTEZIONE SPARTIGAMBE AUTOREGOLAVILE

NL Automatisch verstelbare middenbeenbeschermer
RU Автоматическая регулируемая защита средней ноги
AR وافي المساق الوسطى المتلقائي الضبط

ES IMPORTANTE
GB IMPORTANT
FR IMPORTANT
DE WICHTIG
IT IMPORTANTE

PT IMPORTANTE
NL Belangrijk
CZ DŮLEŽITÉ
HU FONTOS
HR VAŽNO

RU ВАЖНО
BG ВАЖНО
SK DŮLEŽITÉ
EL ΣΗΜΑΝΤΙΚΗ ΠΑΡΑΤΗΡΗΣΗ:
AR تنبيه مهم



TRONA



- Esta trona está destinada a niños capaces de mantenerse sentados por sí mismos hasta los 36 meses o un peso máximo de 15 kg.

¡IMPORTANTE! LEER ATENTAMENTE Y CONSERVAR PARA FUTURAS REFERENCIAS

ADVERTENCIA :

- Nunca deje al niño sin vigilancia.
- utilice siempre el sistema de sujeción.
- Coloque siempre los 5 arneses de seguridad sobre su hijo, comprobando que estén correctamente abrochados en el cierre central.
- Asegúrese de que estén correctamente colocados en ayunas y ajustados al tamaño de su hijo.
- peligro de caída: evite que su hijo se suba al producto.
- 'No utilice el producto a menos que todos los componentes estén instalados y ajustados correctamente
- Tenga en cuenta el riesgo de fuego abierto y otras fuentes de calor fuerte en las proximidades del producto.
- Tenga en cuenta el riesgo de inclinarse cuando su hijo puede empujar sus pies contra una mesa o cualquier otra estructura.
- Mantenga a los niños alejados al desplegar y plegar el producto para evitar lesiones.
- La trona para bebés no es adecuada para niños que no pueden sentarse sin ayuda
- No utilice la trona si alguna de las piezas está rota o falta.



3-6 años



Silla para

ADVERTENCIA :

- Antes de utilizar la trona, compruebe que el niño pueda levantarse, permanecer sentado y agacharse solo de forma segura.
- Advertencia: cuando se coloca debajo de una ventana, un niño puede usar un asiento o un taburete como escalón y luego caerse por la ventana.

MANTENIMIENTO DE LA TRONA/SILLA INFANTIL

Limpieza de la trona/Silla infantil

Limpia las partes plásticas con un paño húmedo con agua y jabón.

Lavado del tapizado

Extrae el tapizado, lavarlos a mano y dejarlos secar a temperatura ambiente. Para volver a instalar el tapizado proceder de manera inversa.

INFORMACIÓN SOBRE LA GARANTÍA

- Este artículo dispone de garantía contra defectos de fabricación según lo estipulado en las Directivas y/o Normativas legales vigentes sobre garantías de bienes de consumo aplicables a la Unión Europea y propias del país de comercialización.
- Es imprescindible presentar la factura o ticket de compra para poder tramitar la garantía a través del vendedor del artículo o, en su defecto, a través del fabricante.
- La garantía excluye anomalías o averías producidas por un uso inadecuado, por incumplimiento de las normas de seguridad e instrucciones de uso y mantenimiento proporcionadas, o a causa del desgaste por uso y manejo normal periódico del artículo.
- La etiqueta que contiene el número de serie de su modelo no debe ser arrancada bajo ningún concepto ya que contiene información relevante para la garantía.

GB



OK - 36 m



HIGH CHAIR



- This high chair is intended for children able to sit up unaided and up to 3 years or a maximum weight of 15 kg.

IMPORTANT! READ CAREFULLY AND KEEP FOR FUTURE REFERENCE

WARNING

- "Never leave the child unattended".
- "Always use the restraint system".
- "Always position the 5 safety harnesses over your child, checking that they are fastened correctly in the central clasp."
- "Ensure that they are correctly fastened and adjusted to the size of your child."
- "Falling hazard: Prevent your child from climbing on the product".
- "Do not use the product unless all components are correctly fitted and adjusted".
- "Be aware of the risk of open fire and other sources of strong heat in the vicinity of the product".
- "Be aware of the risk of tilting when your child can push its feet against a table or any other structure".
- Keep children away when unfolding and folding the product to avoid injury.
- The Baby high chair is not suitable for children that cannot sit unaided.
- Do not use the high chair if any of the parts are broken or missing.



3-6 years



CHILD'S CHAIR

WARNING

-Before using the high chair check that the child is able to get up, remain seated, and get down by himself safely.

WARNING: When placed under a window, a child can use a seat or stool as a step, and can then fall out of the window.

MAINTAINING THE HIGHCHAIR

Cleaning the highchair

Clean the plastic parts with a damp cloth, soap and water.

Washing the cover

Remove the cover, wash it by hand and leave it to dry at room temperature. To install the cover again, do the same as before, but in reverse order.

GUARANTEE INFORMATION

- This item is guaranteed against manufacturing defects as stipulated in the legal Directives and/or regulations in force on guarantees for consumer goods applicable to the European Union and those of the country in which it is marketed.

- It is essential to present the purchase invoice or receipt in order to process the guarantee through the seller of the item or, failing that, through the manufacturer.

- The guarantee excludes anomalies or faults caused by misuse, non-compliance with the safety regulations and instructions for use and maintenance provided, or due to wear and tear caused by normal use and regular handling of the item.

- The label containing the serial number of your model must not be torn off under any circumstances as it contains information relevant to the guarantee.



CHAISE-HAUTE



- Cette chaise-haute est destinée aux enfants pouvant s'asseoir seuls jusqu'à 36 mois ou un poids maximum de 15kg.

IMPORTANT! VEUILLEZ LIRE ATTENTIVEMENT ET CONSERVER POUR RÉFÉRENCE FUTURE

Avertissement:

- Ne jamais laissez l'enfant sans surveillance
- Utilisez toujours le système de retenue
- Positionnez toujours les 5 harnais de sécurité au dessus de l'enfant en vérifiant qu'ils sont attachés dans le fermoir central
- Assurez- vous qu'ils sont correctement fixés et ajustés à la taille de vos enfant
- Risque de chute : empêchez vos enfants de grimper sur le produit
- Soyez conscient du risque de feu ouvert et d'autres sources de forte chaleur à proximité du produit
- Soyez conscient du risque de basculement lorsque votre enfant peut pousser ses pieds contre une table ou toute autre structure
- Tenez les enfants à l'écart lors du dépliage et du pliage du produit pour éviter les blessures
- La chaise haute pour bébé ne convient pas aux enfants qui ne peuvent pas s'asseoir sans aide
- N'utilisez pas la chaise haute si l'une des pièces est cassée ou manquante



3-6 ans



chaise d'enfant

Avertissement:

- Avant d'utiliser la chaise haute, vérifiez que l'enfant est capable de se lever, de rester assis et de descendre tout seul en toute sécurité
- Lorsqu'il est placé sous une fenêtre, un enfant peut utiliser un siège ou un tabouret comme marchepied et peut ensuite tomber de la fenêtre

ENTRETIEN DE LA CHAISE HAUTE

Nettoyage de la chaise haute

Nettoyer les parties en plastique à l'aide d'un chiffon humide, à l'eau et au savon.

Lavage du revêtement

Enlever le revêtement, le laver à la main et laisser sécher à température ambiante. Pour le remettre en place, procéder de façon inverse.

INFORMATION SUR LA GARANTIE

- Cet article est garanti contre tous défauts de fabrication comme le prévoient les directives et/ou dispositions légales en vigueur, en matière de garanties de biens de consommation, et applicables à l'Union européennes et propres au pays de commercialisation.
- La présentation de la facture ou du ticket de caisse est indispensable pour faire valoir la garantie auprès du vendeur de l'article ou à défaut du fabricant.
- La garantie ne couvre pas les anomalies ou les pannes provoquées par un mauvais usage, par le non-respect des recommandations de sécurité et du mode d'emploi et d'entretien fournis ou résultant de l'usure et de l'utilisation normale et régulière de l'article.
- L'étiquette sur laquelle le numéro de série du modèle figure ne doit être en aucun cas arrachée car elle contient des informations importantes pour la garantie.



KINDERHOCHSTUHL



- Dieser Kinderhochstuhl ist für Kinder bestimmt, die sich nicht alleine hinsetzen können und bis 36 Monate oder einem Gewicht von maximal 15 kg geeignet.

WICHTIG! SORGFÄLTIG LESEN UND FÜR ZUKÜNFTIGE BEZUG AUFBEWAHREN

WARNUNG:

- „Lassen Sie das Kind nie unbeaufsichtigt“.
- „Verwenden Sie immer das Rückhaltesystem“.
- „Positionieren Sie die 5 Sicherheitsgurte immer über Ihrem Kind und prüfen Sie, ob sie richtig in der Mittelschnalle befestigt sind.“
- „Stellen Sie sicher, dass sie richtig befestigt und an die Größe Ihres Kindes angepasst sind.“
- „Sturzgefahr: Verhindern Sie, dass Ihr Kind auf das Produkt klettert“.
- „Verwenden Sie das Produkt nicht, wenn alle Komponenten richtig montiert und eingestellt sind“.
- „Achten Sie auf der Gefahr von offenem Feuer und anderen Quellen starken Hitze in der Nähe des Produkts“.
- „Achten Sie auf die Gefahr des Verkantens, wenn Ihr Kind seine Füße gegen einen Tisch oder eine andere Struktur schieben kann“.
- Halten Sie Kinder beim Auf- und Zusammenklappen des Produkts fern, um Verletzungen zu vermeiden.
- Der Baby-Hochstuhl ist nicht für Kinder geeignet, die nicht ohne Hilfe sitzen können.
- „Beachten Sie die Kippgefahr, wenn Ihr Kind seine Füße gegen einen Tisch oder eine andere Struktur drücken kann“.
- Halten Sie Kinder beim Auf- und Zusammenklappen des Produkts fern, um Verletzungen zu vermeiden.
- Der Baby-Hochstuhl ist nicht für Kinder geeignet, die nicht ohne Hilfe sitzen können.
- Verwenden Sie den Hochstuhl nicht, wenn Teile defekt sind oder fehlen.



3-6 Jahre



KINDERSTUHL

WARNUNG:

- Bevor Sie den Hochstuhl benutzen, vergewissern Sie sich, dass das Kind in der Lage ist aufzustehen, sitzen zu bleiben und selbstständig sicher abzustiegen.

WARNUNG: Unter einem Fenster platziert, kann ein Kind einen Sitz oder Hocker als Trittbrett benutzen und kann dann aus dem Fenster fallen

WARTUNG DES HOCHSTUHL

Reinigung des Hochstuhls

Die Plastikteile mit einem feuchten Tuch mit Wasser und Seife abwaschen.

Waschen des Sitzpolsters

Das Sitzpolster herausnehmen, dieses mit der Hand waschen und bei Raumtemperatur trocknen lassen. Um das Sitzpolster wieder einzufügen, in umgekehrter Reihenfolge vorgehen.

GARANTIEINFORMATIONEN

- Für diesen Artikel wird eine Garantie gegen Herstellungsfehler gewährt, wie sie in den für die Europäische Union geltenden Richtlinien und/oder gesetzlichen Vorschriften über Garantien für Verbrauchsgüter sowie in denen des Landes, in dem er vermarktet wird, festgelegt ist.
- Für die Abwicklung der Garantie über den Verkäufer des Artikels oder andernfalls über den Hersteller ist die Vorlage der Rechnung oder des Kaufbelegs unbedingt erforderlich.
- Die Garantie schließt Anomalien oder Fehler aus, die durch unsachgemäßen Gebrauch, Nichtbeachtung der Sicherheitsvorschriften und der mitgelieferten Gebrauchs- und Wartungsanweisungen oder durch Abnutzung bei normalem Gebrauch und regelmäßiger Handhabung des Artikels entstehen.
- Das Etikett mit der Seriennummer Ihres Modells darf auf keinen Fall abgerissen werden, da es garantierelevante Informationen enthält.



SEGGIOLONE



- Questo seggiolone è destinato a bambini in grado di stare seduti da soli, no a 36 mesi o con un peso massimo di 15 kg.

IMPORTANTE! SI PREGA DI LEGGERE ATTENTAMENTE E SALVARE PER RIFERIMENTO FUTURO

Avvertenza:

- 'Non lasciare mai il bambino incustodito'.
- 'Usa sempre il sistema di sicurezza'.
- 'Appoggia sempre le 5 cinture di sicurezza sul tuo bambino e controlla che siano ben allacciate nella fibbia centrale.'
- 'Assicurati che siano adeguatamente allacciati e adattati alla taglia del tuo bambino'
- 'Pericolo di caduta: impedire al bambino di arrampicarsi sul prodotto'.
- 'Non utilizzare il prodotto se tutti i componenti non sono correttamente assemblati e regolati.'
- 'Fare attenzione al rischio di fiamme libere e altre forti fonti di calore nelle vicinanze del prodotto'.
- 'Sii consapevole del rischio di ribaltamento se tuo figlio può spingere i piedi contro un tavolo o un'altra struttura.'
- Tenere lontani i bambini quando si apre e si piega il prodotto per evitare lesioni.
- Il seggiolone non è adatto a bambini che non possono sedersi da soli.
- Non utilizzare il seggiolone se una delle parti è rotta o mancante.



3-6 anni



seggiolone

Avvertenza:

- Prima di utilizzare il seggiolone, verificare che il bambino sia in grado di alzarsi in piedi, rimanere seduto e scendere in sicurezza.
- Avvertenza: se posto sotto una finestra, un bambino può usare una sedia o uno sgabello come gradino e può cadere dalla finestra.

MANUTENZIONE DEL SEGGIOLONE

Pulizia del seggiolone

Pulire le parti di plastica con un panno inumidito in acqua e sapone.

Lavaggio del rivestimento

Togliere il rivestimento, lavarlo a mano e lasciarlo asciugare all'aria. Per rimetterlo, eseguire l'operazione al contrario.

INFORMAZIONI SULLA GARANZIA

- Questo articolo dispone di una garanzia contro i difetti di fabbricazione secondo quanto stabilito nelle Direttive e/o Normative legali vigenti sulle garanzie dei beni di consumo applicabili nell'Unione Europea e del paese di commercializzazione.
- È obbligatorio presentare la fattura o lo scontrino di acquisto per poter far valere la garanzia tramite il venditore dell'articolo o tramite il fabbricante.
- La garanzia esclude anomalie o avarie dovute a un uso inadeguato, alla mancata osservazione delle norme di sicurezza e delle istruzioni d'uso e manutenzione fornite o a causa dell'usura o utilizzo normale periodico dell'articolo.
- L'etichetta che contiene il numero di serie del suo modello non deve essere eliminata per nessuno motivo, dato che contiene informazioni rilevanti per la garanzia.



CADEIRA ALTA



- Esta cadeira-alta de refeição destina-se a crianças capazes de sentarem-se por si próprias até aos 36 meses ou com um peso máximo de 15 kg.

IMPORTANTE! POR FAVOR, LEIA COM ATENÇÃO E GARDE PARA REFERÊNCIA FUTURA

Aviso :

- Nunca deixe a criança sozinha.
- use sempre o sistema de retenção.
- Coloque sempre os 5 arneses de segurança no seu filho, verificando se estão bem fixados na fechadura central.
- Certifique-se de que jejuam corretamente e se ajustam ao tamanho do seu filho.
- Risco de queda: evite que seu filho suba no produto.
- Não use o produto a menos que todos os componentes estejam instalados e ajustados corretamente
- Esteja ciente do risco de fogo aberto e outras fontes de forte calor nas proximidades do produto.
- Esteja ciente do risco de tombar quando seu filho puder empurrar os pés contra uma mesa ou qualquer outra estrutura.
- Mantenha as crianças afastadas ao desdobrar e dobrar o produto para evitar ferimentos.
- A cadeira alta para bebê não é adequada para crianças que não conseguem sentar-se sem ajuda
- Não use a cadeira alta se alguma das peças estiver quebrada ou faltando.



3-6 ans



Cadeira infantil

AVISO:

- Antes de usar a cadeira alta, verifique se a criança consegue se levantar com segurança, permanecer sentada e agachar-se sozinha.
- Aviso: quando colocada sob uma janela, uma criança pode usar um assento ou banquinho como degrau e, em seguida, cair da janela.

MANUTENÇÃO DA CADEIRA DE COMER

Limpeza da cadeira

Limpar as partes plásticas com um pano humedecido em água e sabão.

Lavagem do forro

Retire o forro, lave-o à mão e deixe secar à temperatura ambiente. Para voltar a colocar o forro, proceda do modo inverso.

INFORMAÇÃO SOBRE A GARANTIA

- Este artigo possui garantia contra defeitos de fabrico, conforme o estipulado nas Diretivas e/ou Regulamentos legais em vigor sobre garantias de bens de consumo aplicáveis na União Europeia e específicas do país de comercialização.

- É imprescindível a apresentação da fatura ou recibo de compra para o processamento da garantia através do vendedor do artigo ou, na sua falta, através do fabricante.

- A garantia exclui anomalias ou avarias causadas por uma utilização indevida, por incumprimento das normas de segurança e instruções de utilização e manutenção proporcionadas, ou por desgaste devido ao uso e manuseio normal e regular do artigo.

- A etiqueta que contém o número de série do seu modelo não deve ser arrancada sob nenhuma circunstância, já que contém informação relevante para a garantia.



HIGH CHAIR



• Deze hoge stoel is bedoeld voor kinderen die zonder hulp rechtop kunnen zitten en tot 3 jaar of een maximumgewicht van 15 kg.

BELANGRIJK! LEES AANDACHTIG EN BEWAAR VOOR TOEKOMSTIG GEBRUIK

Warning:

- 'Laat het kind nooit zonder toezicht achter'.
- 'Gebruik altijd het beveiligingssysteem'.
- 'Plaats de 5 veiligheids gordels altijd over uw kind en controleer of ze goed vastzitten in de centrale gesp.'
- 'Zorg ervoor dat ze correct zijn vastgemaakt en aangepast aan de grootte van uw kind'
- 'Valgevaar: Voorkom dat uw kind op het product klimt'.
- 'Gebruik het product niet tenzij alle componenten correct zijn gemonteerd en afgesteld.
- 'Wees u bewust van het risico van open vuur en andere sterke hittebronnen in de buurt van het product'.
- Houd rekening met het risico van kantelen wanneer uw kind zijn voeten tegen een tafel of een andere constructie kan duwen.'
- Houd kinderen uit de buurt bij het uit- en opvouwen van het product om letsel te voorkomen.
- De kinderstoel is niet geschikt voor kinderen die niet zonder hulp kunnen zitten.
- Gebruik de kinderstoel niet als een van de onderdelen kapot is of ontbreekt.



3-6 jaar



Kinderstoel

Waarschuwing:

• Controleer voordat u de kinderstoel gaat gebruiken of het kind in staat is om op te staan, te blijven zitten en veilig zelf naar beneden te komen.

Waarschuwing: Wanneer het onder een raam wordt geplaatst, kan een kind een stoel of kruk als opstapje gebruiken en kan het vervolgens uit het raam vallen.

De kinderstoel bemannen

De kinderstoel schoonmaken

Reinig de plastic pads met een vochtige doek, zeep en water.

De hoes wassen

Verwijder de hoes, was hem met de hand en laat hem op kamertemperatuur drogen. Om de kernboor opnieuw te installeren, doet u hetzelfde als hiervoor, maar in omgekeerde volgorde.

TÁINFORMATIE OVER DE GARANTIE

- Dit artikel heeft een garantie tegen fabrieksfouten zoals bepaald in de richtlijnen en/of wettelijke voorschriften inzake garantie op consumptiegoederen die van kracht zijn voor de Europese Unie en die van het land waar het artikel wordt verkocht.

- Het is van essentieel belang de factuur of het aankoopbewijs voor te leggen om aanspraak te kunnen maken op de garantie via de verkoper van het artikel of, bij ontstentenis daarvan, via de fabrikant.

- De garantie sluit afwijkingen of gebreken uit die het gevolg zijn van oneigenlijk gebruik, niet-naleving van de veiligheidsvoorschriften en de verstrekte gebruiksaanwijzing en onderhoudsinstructies, of die het gevolg zijn van slijtage door normaal gebruik en regelmatige hantering van het artikel.

- Het etiket dat het serienummer van uw model bevat mag onder geen beding worden losgetrokken. Het bevat de voor de garantie relevante informatie.

CZ



- 36 měsíců



JÍDELNÍ ŽIDLÍČKA



- Tato židlička je určena dětem schopným samostatně sedět a do 36 měsíců věku nebo max. hmotnosti 15 kg.

Důležité! Pozorně si přečtěte a uložte pro budoucí použití

Varování:

- „Nikdy nenechávejte dítě bez dozoru“.
- „Vždy používejte zabezpečovací systém“.
- „Na dítě vždy navlékněte 5 pásů a ujistěte se, že jsou bezpečně zapnuty ve středové přezce.“
- „Ujistěte se, že jsou správně uvázané a přizpůsobené velikosti vašeho dítěte“
- „Nebezpečí pádu: zabraňte lezení dítěte na výrobek“.
- „Nepoužívejte výrobek, pokud nejsou všechny součásti řádně sestaveny a seřizeny.“
- „Věnujte pozornost nebezpečí otevřeného ohně a jiných silných zdrojů tepla v blízkosti výrobku“.
- Uvědomte si nebezpečí převrácení, pokud může vaše dítě tlačit nohama o stůl nebo jinou konstrukci. ‘
- Při otevírání a skládání výrobku držte děti mimo dosah, aby nedošlo ke zranění.
- Vysoká židle není vhodná pro děti, které nemohou sedět samy.
- Nepoužívejte vysokou židli, pokud je některá z částí rozbitá nebo chybí.



3-6 let



Vysoká židle

Varování:

- Před použitím vysoké židle se ujistěte, že dítě může bezpečně vstát, sednout si a slézt.
- Varování: Pokud je dítě umístěno pod oknem, může jako schůdek použít židli nebo stoličku a může vypadnout z okna.

ÚDRŽBA JÍDELNÍ ŽIDLÍČKY

Čištění

Umělohmotné části čistit vlhkým hadrem, vodou a mýdlem.

Praní potahu

Sundat potah, ručně ho vyprat a nechat uschnout při pokojové teplotě. Pro opětné nasazení potahu, postupovat opačným způsobem.

IIINFORMACE O ZÁRUCE

- Na tento výrobek se vztahuje záruka na výrobní vady v souladu s ustanovením Směrnice a/nebo platných zákonných norem v oblasti záruk na spotřební zboží aplikovaných Evropskou unií a zemí, kde se výrobek prodává.
- Pro uplatnění záruky u prodejce případně výrobce je třeba předložit fakturu nebo pokladniční účtenku.
- Záruka se nevztahuje na anomálie nebo poruchy způsobené nevhodným používáním, nedodržením bezpečnostních norem a uživatelských či údržbových instrukcí, nebo na běžné opotřebení výrobku.
- V žádném případě nesmí být odstraněn štítek s uvedeným sériovým číslem modelu, neboť jsou na něm uvedeny důležité informace potřebné pro uplatnění záruky.

HU



- 36 hónapos korig



ETETŐSZÉK



- Ez az etetőszék olyan gyermekek számára készült, akik képesek önállóan ülve maradni, 36 hónapos korig vagy 15 kg-os testsúlyig.

Fontos! Figyelmesen olvassa el és mentse el a későbbi használatra

Figyelem:

- "Soha ne hagyjon gyermeket felügyelet nélkül."
- "Mindig használjon biztonsági rendszert".
- "Mindig tegyen 5 övet a gyermekekre, és győződjön meg arról, hogy szilárdan rögzítve vannak a központi csathoz."
- "Győződjön meg róla, hogy megfelelően vannak kötve és a baba méretéhez igazítva"
- "Éleséveszély: akadályozza meg, hogy a gyermek felmásszon a termékre".
- „Ne használja a terméket, ha az összes alkatrész nincs megfelelően összeszerelve és beállítva.
- "Ügyeljen a nyílt láng és más erős hőforrások veszélyére a termék közelében."
- Legyen tudatában a felborulás veszélyének, ha gyermeke az asztalhoz vagy más szerkezethez nyomhatja a lábát. "
- A sérülések elkerülése érdekében tartsa távol a gyerekeket, amikor kinyitja és összehajítja a terméket.
- Az etetőszék nem alkalmas olyan gyermekek számára, akik nem tudnak egyedül ülni.
- Ne használjon etetőszéket, ha az egyik része törött vagy hiányzik.



3-tól 6 éves korig



Etető szék

Figyelem:

- Etetőszék használata előtt győződjön meg arról, hogy a gyermek biztonságosan fel tud állni, leülni és le tud szállni.

Figyelem

- : Ha a gyermeket ablak alá helyezik, a gyermek székként vagy zsámolyként léphet, és beeshet az ablakon.

AZ ETETŐSZÉK KARBANTARTÁSA

Az etetőszék tisztítása

A műanyag részeket szappanos vízzel benedvesített törülőruhával tisztítsa.

A szövethuzat tisztítása

Vegye le a szövethuzatot, mossa ki kézzel és szobahőmérsékleten szárítsa. A huzat feltételéhez járjon el ellenkező sorrendben.

TÁJÉKOZTATÁS A GARANCIÁRÓL

- Ez a termék garanciával rendelkezik gyártási hibák esetére, az Európai Unió valamint a forgalmazó ország fogyasztási cikkek garanciáira vonatkozó hatályos irányelveiben és/vagy jogi szabályozásaiban előírtak szerint.

- A garancia a termék eladóján keresztül, ennek hiányában pedig a gyártón keresztül történő érvényesítéséhez feltétlenül be kell mutatnia a számlát vagy a vásárlási bizonylatot az üzletben, ahol a terméket vásárolta.

- A garancia nem érvényes a termék nem megfelelő használatából vagy a használati utasításban leírt biztonsági és karbantartási előírások be nem tartásából eredő hibák és károk, illetve a termék rendes használatából eredő normál elhasználódása esetén.

- A modell sorozatszámát tartalmazó címkét semmilyen körülmények között nem szabad letépni, mivel a garancia szempontjából fontos információkat tartalmaz.



HRANILICA



- Ova hranilica namijenjena je za djecu koja mogu samostalno sjediti u dobi do 36 mjeseci ili do težine od najviše 15 kg.

Važno! Pažljivo pročitajte i spremite za buduću uporabu

Upozorenje:

- 'Nikada ne ostavljajte dijete bez nadzora'.
- 'Uvijek koristite sigurnosni sustav'.
- 'Uvijek stavite 5 pojaseva na dijete i provjerite jesu li čvrsto pričvršćeni u središnjoj kopči'.
- 'Provjerite jesu li pravilno vezane i prilagođene veličini vaše bebe'
- 'Opasnost od pada: spriječite dijete da se popne na proizvod'.
- 'Nemojte koristiti proizvod ako sve komponente nisu pravilno sastavljene i podešene.
- 'Obratite pozornost na opasnost od otvorenog plamena i drugih jakih izvora topline u blizini proizvoda'.
- 'Budite svjesni opasnosti od prevrtanja ako vaše dijete može gurnuti noge o stol ili drugu konstrukciju.'
- 'Držite djecu podalje pri otvaranju i presavijanju proizvoda kako biste izbjegli ozljede.
- 'Visoka stolica nije prikladna za djecu koja ne mogu sjediti sama.
- 'Nemojte koristiti dječju stolicu ako je jedan od dijelova polomljen ili nedostaje.



3-6 godina



Visoki stolac

Upozorenje:

- Prije uporabe visoke stolice provjerite može li dijete ustati, sjediti i sigurno se spustiti.
- Upozorenje: Ako se stavi ispod prozora, dijete može koristiti stolicu ili stolicu kao stepenicu i može pasti kroz prozor.

ODRŽAVANJE HRANILICE

Čišćenje hranilice

Očistite plastične dijelove krpom koju ste umočili u vodu i sredstvo za čišćenje.

Pranje platnene navlake

Skinite navlaku, operite je na ruke i ostavite sušiti na sobnoj temperaturi. Da bi ponovno mogli staviti navlaku treba ponoviti isti postupak obrnutim redoslijedom.

JAMSTVENE INFORMACIJE

- Ovaj proizvod ima jamstvo u slučaju tvorničkih nedostataka sukladno odredbama Direktiva i/ili važećih zakonom propisanih normi o jamstvu za robu široke potrošnje na snazi u Europskoj uniji i u zemlji u kojoj se roba stavlja na tržište.
- Neophodno je predočenje računa ili potvrde o kupnji koja omogućuje obradu jamstva kod prodavača proizvoda ili, ako to nije moguće, putem proizvođača.
- Jamstvo isključuje neispravnosti ili kvarove nastale neprikladnom upotrebom, nepridržavanjem propisanih sigurnosnih mjera i pruženih uputa za uporabu i održavanje, ili uslijed habanja koje nastaje uobičajenom uporabom ili tijekom rukovanja proizvodom.
- Oznaka na kojoj se nalazi broj serije modela ne smije se ni u kojem slučaju skinuti s obzirom na to da sadržava podatke potrebne za obradu jamstva.



**Высокое
детское кресло**



• Deze hoge stoel is bedoeld voor kinderen die zonder hulp rechtop kunnen zitten en tot 3 jaar of een maximumgewicht van 15 kg.

ВАЖНО! ПРОЧИТАЙТЕ ВНИМАТЕЛЬНО И С ОХРАНЯЙТЕ ДЛЯ КОНСУЛЬТАЦИЙ В БУДУЩЕМ.

Внимание:

- «Никогда не оставляйте ребенка без присмотра».
 - «Всегда используйте удерживающую систему*».
 - «Всегда располагайте 5 ремней безопасности рядом с вашим ребенком, проверяя, что они правильно закреплены в центральной части».
 - «Убедитесь, что они правильно закреплены и отрегулированы по размеру вашего перца чили».
 - «Опасность падения: защищайте вашего ребенка ребенку залезать на на продукт».
 - «Не используйте продукт, если все компоненты не установлены и не отрегулированы правильно».
 - Помните об опасности открытого огня и других источников сильного тепла внутри продукта*».
 - Помните о риске наполнения, когда ваш ребенок может упереться ногой в стол или любую другую конструкцию*».
 - Не подпускайте детей при раскладывании и переключении изделия во избежание травм.
- Кресло для кормления ребёнка не подходит для детей, которые не могут сидеть без посторонней помощи.
- Не используйте стульчик для кормления, если какие-либо части сломаны или отсутствуют.



От 3 года до 6 лет



Детское кресло

Внимание:

• Перед использованием стульчика для кормления убедитесь, что ребенок может встать, переучиваться в сидячем положении и безопасно ложиться самостоятельно.

Внимание: При размещении под окном ребенок может использовать сиденье или табурет в качестве ступеньки, а затем может выпасть из окна.

ПОДДЕРЖАНИЕ ВЫСОКОГО ДЕТСКОГО КРЕСЛА

Чистка высокого детского кресла для кормления

Очистите пластмассовые детали влажной тканью с мылом.

Стирка крышки

Снимите крышку, постирайте вручную и дайте высохнуть при комнатной температуре. Чтобы снова установить крышку, сделайте то же, что и раньше, но в обратном порядке.

ИНФОРМАЦИЯ О ГАРАНТИИ

- Это изделие имеет гарантию на отсутствие производственных дефектов, что предусмотрено в действующих Директивах и / или правовых нормах о гарантиях на потребительские товары, применимых в Европейском союзе и действующих в стране сбыта.

- Важно предоставить счет-фактуру или товарный чек, чтобы оформить гарантию через продавца товара или, в противном случае, через производителя.

- Гарантия не распространяется на anomalies или поломки, вызванные неправильным использованием, несоблюдением правил техники безопасности и инструкций по эксплуатации и техническому обслуживанию, а также в случае износа из-за нормального периодического использования изделия.

- Наклейку с серийным номером вашей модели нельзя отрывать ни при каких обстоятельствах, так как на ней содержится важная информация для гарантии.

BG



- 36 месеца



БЕБЕШКО СТОЛЧЕ



• Това столче е предназначено за деца, които са способни да седят без чужда помощ на възраст до 36 месеца или максимално тегло 15 кг.

Важно! Прочетете и запазете внимателно за бъдеща употреба Предупреждение

Внимание:

- „Никога не оставяйте дете без надзор“.
- „Винаги използвайте системата за сигурност“.
- „Винаги поставяйте 5 колана на детето и се уверете, че са здраво закрепени в централната катарамата.“
- „Уверете се, че са правилно завързани и съобразени с размера на вашето бебе“
- „Опасност от падане: предотвратете детето да се катери върху продукта“.
- „Не използвайте продукта, ако всички компоненти не са правилно сглобени и регулирани.“
- „Обърнете внимание на опасността от открит пламък и други силни източници на топлина в близост до продукта“.
- Бъдете наясно с опасността от преобръщане, ако детето ви може да притисне краката си към маса или друга конструкция.
- Дръжте децата далеч, когато отваряте и сгъвате продукта, за да избегнете наранявания.
- Детски стол за хранене не е подходящ за деца, които не могат да седят сами.
- Не използвайте столче за хранене, ако една от частите е счупена или липсва.



3-6 годинки



Висок стол

Внимание:

- Преди да използвате столче за хранене, уверете се, че детето може да стане, да седне и да слезе безопасно.
- Предупреждение: Ако детето бъде поставено под прозорец, детето може да използва стол или табуретка като стъпало и да падне през прозореца.

ПОДДРЪЖКА НА СТОЛЧЕТО

Почистване на столчето

Почиствайте пластмасовите части с кърпа, навлажнена с вода и сапун.

Пране на тапицерията

Свалете тапицерията, изперете я на ръка и я оставете да изсъхне на стайна температура. За да я поставите отново, процедурирайте по обратния ред.

ГАРАНЦИОННА ИНФОРМАЦИЯ

- Този артикул има гаранция срещу производствени дефекти, така както е предвидено в действащите директиви и/или нормативни разпоредби относно гаранциите за потребителски стоки, приложими за Европейския съюз и специфични за държавата, в която артикулите се продават.
- Трябва задължително да се представи фактура или касова бележка, за да е валидна гаранцията пред продавача на артикула или пред производителя.
- Гаранцията изключва аномалии или повреди, причинени от неправилна употреба, от неспазване на предписанията за безопасност и на инструкциите за правилна употреба и поддръжка, или от износване в резултат на нормалната периодична употреба на артикула.
- Етикетът, съдържащ серийния номер на вашия модел, в никакъв случай не трябва да се откъсва, тъй като съдържа важна информация за гаранцията.



DETSKÁ JEDÁLENSKÁ
STOLIČKA



- Stolička je určená deťom, ktoré už vedia sedieť, po dovŕšení 36 mesiacov alebo do hmotnosti 15 kg.

Dôležité! Pozorne si prečítajte a uschovajte pre budúce použitie

Varovanie:

- „Nikdy nenechávajte dieťa bez dozoru“.
- „Vždy používajte bezpečnostný systém“.
- „Vždy zapnite 5 bezpečnostných pásov na svoje dieťa a skontrolujte, či sú bezpečne zapnuté v stredovej sponě.“
- „Uistite sa, že sú správne šnurované a prispôsobené veľkosti vášho dieťaťa“
- „Nebezpečenstvo pádu: zabráňte dieťaťu šplhať sa na výrobok“.
- „Nepoužívajte výrobok, ak nie sú všetky súčasti správne zostavené a nastavené.“
- „Dávajte pozor na riziko otvoreného ohňa a iných silných zdrojov tepla v blízkosti výrobku“.
- Uvedomte si riziko prevrhnutia, ak môže vaše dieťa tlačiť nohami o stôl alebo inú konštrukciu. 1
- Pri otváraní a skladaní výrobku držte deti mimo dosahu, aby ste sa vyhlí zraneniu.
- Vysoká stolička nie je vhodná pre deti, ktoré nevedia sedieť samy.
- Nepoužívajte vysokú stoličku, ak je jedna z častí poškodená alebo chýba.



3-6 rokov



vyšoká stolička

Varovanie:

- Pred použitím vysokej stoličky skontrolujte, či je dieťa schopné postaviť sa, zostať sedieť a bezpečne zostúpiť.
- Varovanie: Ak je umiestnená pod oknom, dieťa môže použiť stoličku alebo stoličku ako krok a môže vypadnúť z okna.

ÚDRŽBA STOLIČKY NA KRMENIE

Čistenie stoličky na kŕmenie

Plastové časti umyte vlhkou handrou namočenou do roztoku vody a čistiaceho prostriedku.

Umývanie poťahu

Snímate poťah, ručne ho operte a nechajte ho vyschnúť pri izbovej teplote. Poťah znovu navlečiete zopakovaním jednotlivých krokov v opačnom poradí.

INFORMÁCIE O ZÁRUKÉ

- Na tovar sa vzťahuje záruka proti výrobným vadám podľa smerníc a/alebo nariadení o spotrebnom tovare platných v Európskej únii a v krajinách, kde sa predáva.
- Pri uplatňovaní záruky u predajcu tovaru alebo u výrobcu v prípade väd je nevyhnutné predložiť faktúru alebo doklad o kúpe.
- Záruka sa nevzťahuje na anomálie ani škody spôsobené nevhodným používaním, nedodržaním bezpečnostných noriem a priloženého návodu na použitie a údržbu alebo v dôsledku opotrebovania pri bežnom pravidelnom používaní a manipulácii s tovarom.
- V žiadnom prípade neodlepajte štítok s výrobným číslom modelu, obsahuje dôležité záručné informácie.

EL   OK - 36 μηνών



ΚΑΡΕΚΛΑ ΦΑΓΗΤΟΥ



- Αυτή η καρέκλα φαγητού προορίζεται για παιδιά ικανά να καθίσουν μόνα τους, ηλικίας έως 36 μηνών και με ανώτατο βάρος 15 kg.

Σπουδαίος! Διαβάστε και αποθηκεύστε προσεκτικά για μελλοντική χρήση

Προειδοποίηση:

- «Ποτέ μην αφήνετε ένα παιδί χωρίς επίβλεψη».
- «Χρησιμοποιείτε πάντα σύστημα ασφαλείας».
- «Βάζετε πάντα 5 ζώνες στο παιδί και βεβαιωθείτε ότι είναι καλά στερεωμένες στην κεντρική πόρπη.»
- "Βεβαιωθείτε ότι είναι σωστά δεμένα και προσαρμοσμένα στο μέγεθος του μωρού σας"
- «Κίνδυνος πτώσης; αποτρέψτε το παιδί να σκαρφαλώσει πάνω στο προϊόν».
- «Μη χρησιμοποιείτε το προϊόν εάν όλα τα εξαρτήματα δεν είναι σωστά συναρμολογημένα και ρυθμισμένα.
- «Δώστε προσοχή στον κίνδυνο ανοιχτής φλόγας και άλλων ισχυρών πηγών θερμότητας κοντά στο προϊόν».
- Έχετε επίγνωση του κινδύνου ανατροπής εάν το παιδί σας μπορεί να στρώξει τα πόδια του σε ένα τραπέζι ή άλλη κατασκευή. '
- Κρατήστε τα παιδιά μακριά όταν ανοίγετε και διπλώνετε το προϊόν για να αποφύγετε τραυματισμούς.
- Μια καρέκλα δεν είναι κατάλληλη για παιδιά που δεν μπορούν να καθίσουν μόνα τους.
- Μη χρησιμοποιείτε καρέκλα αν ένα από τα μέρη είναι σπασμένο ή λείπει.



3-6 ετών



Ηγησηλή καρέκλα

Προειδοποίηση:

- Πριν χρησιμοποιήσετε μια καρέκλα, βεβαιωθείτε ότι το παιδί μπορεί να σηκωθεί, να καθίσει και να κατέβει με ασφάλεια.
- Προειδοποίηση: Εάν τοποθετηθεί κάτω από ένα παράθυρο, ένα παιδί μπορεί να χρησιμοποιήσει μια καρέκλα ή ένα σκαμπό ως βήμα και μπορεί να πέσει έξω από το παράθυρο.

ΣΥΝΤΗΡΗΣΗ ΤΗΣ ΚΑΡΕΚΛΑΣ ΦΑΓΗΤΟΥ

Καθαρισμός της καρέκλας φαγητού

Καθαρίστε τα πλαστικά μέρη με διάλυμα νερού και σαπουνιού, χρησιμοποιώντας ένα πανί.

Πλύσιμο ταπεταρίας

Αποσπάστε την ταπεταρία, πλύνετε τη στο χέρι και αφήστε την να στεγνώσει σε θερμοκρασία περιβάλλοντος. Για να τοποθετήσετε ξανά την ταπεταρία, ακολουθήστε την ίδια διαδικασία αντίστροφα.

ΕΓΓΥΗΣΗ ΠΛΗΡΟΦΟΡΙΕΣ

- Το προϊόν αυτό διαθέτει εγγύηση έναντι κατασκευαστικών ελαττωμάτων, όπως προβλέπεται στις οδηγίες και/ή τις ισχύουσες νομικές διατάξεις που αφορούν τις εγγυήσεις καταναλωτικών αγαθών και εφαρμόζονται στην Ευρωπαϊκή Ένωση και στις οδηγίες και/ή ισχύουσες νομικές διατάξεις της χώρας εμπορίας.
- Είναι απαραίτητη η προσκόμιση τιμολογίου ή απόδειξης αγοράς για τη διεκπεραίωση της εγγύησης μέσω του πωλητή του προϊόντος ή, ελλείψει τούτου, μέσω του κατασκευαστή.
- Από την εγγύηση εξαιρούνται οι ανωμαλίες ή βλάβες που προκαλούνται λόγω ακατάλληλης χρήσης, λόγω μη τήρησης των κανόνων ασφαλείας και των παρεχόμενων οδηγιών χρήσης και συντήρησης ή λόγω φθοράς από φυσιολογική περιοδική χρήση και χειρισμό του προϊόντος.
- Η ετικέτα στην οποία αναγράφεται ο αριθμός σειράς του προϊόντος σας δεν πρέπει να αφαιρείται σε καμία περίπτωση καθώς περιέχει σημαντικές πληροφορίες όσον αφορά την εγγύηση.



كرسي المرتفع

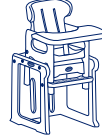

يمكن استخدامه
حتى عمر 36 شهراً



AR

• هذا الكرسي المرتفع مُوجّه للأطفال القادرين على الجلوس دون مساعدة وحتى عمر يصل إلى 3 أعوام أو وزن أقصاه 15 كجم.

تنبيه أمر مهم: احتفظ بالتحذيرات للرجوع إليها مستقبلاً.

تحذير:

- "لا تترك الطفل دون عناية بالغين أبداً".
- "استخدم نظام التقييد دومًا".
- "ضع أحزمة الأمان الـ 5 على طفلك دومًا وتحقق من ربطها ربطًا صحيحًا في المشبك المركزي".
- "تأكد من ربطها وضبطها وفق حجم طفلك بشكل صحيح".
- "خطر السقوط: امنع طفلك من تسلق المنتج".
- "لا تستخدم المنتج ما لم تكن المكونات كافة مُركّبة ومضبوطة".
- "كن على وعي دومًا بخطر النيران المفتوحة ومصادر الحرارة الشديدة الأخرى في نطاق وجود المنتج القريب".
- "كن على وعي بخطر الإمالة دومًا حين يتمكن الطفل من دفع قدميه ضد منصدة أو أي هيكل آخر".
- "أبعد الأطفال حين فك المنتج وطيه لتجنب وقوع إصابات".
- لا يلائم كرسي الطفل المرتفع الأطفال الذين لا يمكنهم الجلوس دون مساعدة.
- لا تستخدم الكرسي المرتفع في حال كسر أي من أجزائه أو فقدانها.

كرسي أطفال



3-6 أعوام



تحذير

-تحقق من تمكن الطفل من النهوض وبقائه جالسًا والنزول بنفسه بأمان قبل استخدام الكرسي المرتفع.
تحذير: يمكن أن يستخدم الطفل مقعد أو مقعد صغير حين وضعهما أسفل نافذة ما كدرجة ومن ثم يمكن أن يتعرض للسقوط من النافذة.

صيانة الكرسي المرتفع

تنظيف الكرسي المرتفع

نظف الأجزاء البلاستيكية بقماشة رطبة وصابون وماء.

غسل الغطاء

اخلع الغطاء واغسله يدويًا ودعه حتى يجف في درجة حرارة الغرفة. ولتركيب الغطاء مرة أخرى، اعكس الخطوات السالفة الذكر متبعا إياها.

معلومات الضمان

- هذه السلعة تتمتع بضمان ضد عيوب التصنيع على النحو المنصوص عليه في التوجيهات وأو اللوائح القانونية السارية المتعلقة بضمانات السلع الاستهلاكية المطبقة في الاتحاد الأوروبي والخاصة بدولة التسويق.
- من الضروري تقديم الفاتورة أو إيصال الشراء من أجل إتمام إجراءات الضمان من خلال بائع السلعة، وإن لم يكن فمن خلال الشركة المصنعة.
- يستثنى الضمان الحالات الشاذة أو الأعطال الناتجة عن الاستخدام غير السليم أو الناتجة عن عدم الامتثال لأنظمة السلامة وتعليمات الاستخدام والصيانة المقدمة أو بسبب الاستهلاك الناتج عن الاستخدام والتعامل الدوري العادي مع السلعة.
- لا ينبغي قطع المصليق الذي يحتوي على الرقم المسلسل لطرازك تحت أي ظرف من الظروف لأنه يحتوي على معلومات ذات صلة بالضمان.



Pol. Industrial Riera de Caldes
C/. Mercaders, 34
08184 Palau Solità i Plegamans -BARCELONA
Tel. +34 93 703 18 00 Fax. +34 93 703 18 04

www.janeworld.com

MADE IN CHINA