

chicco®

9
m+



Rodeo





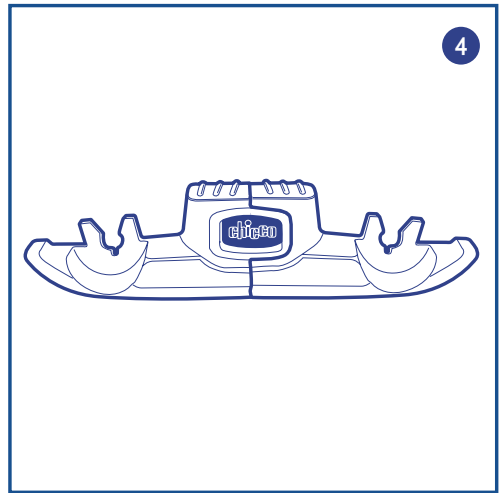
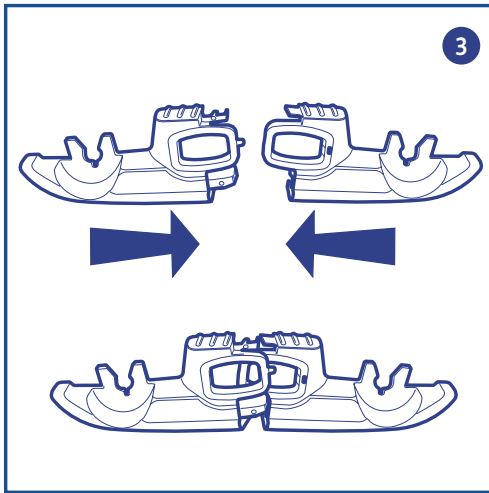
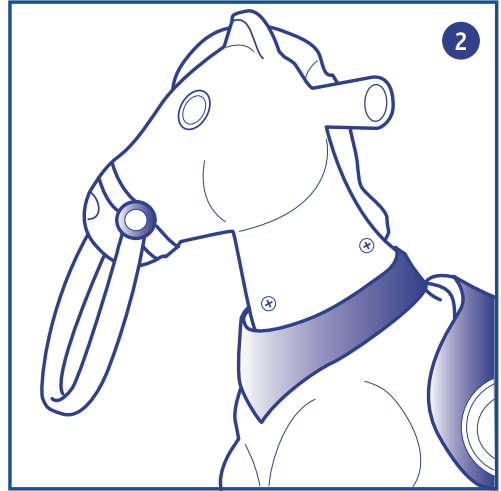
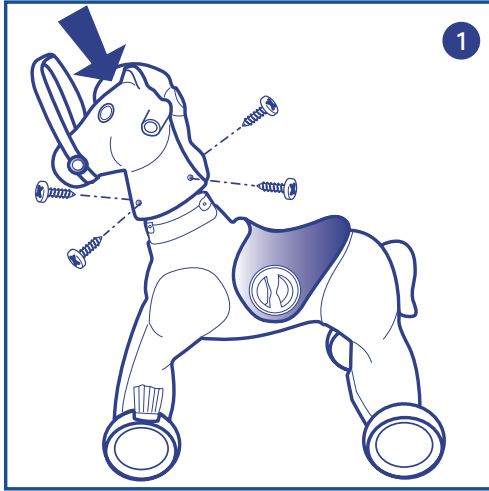

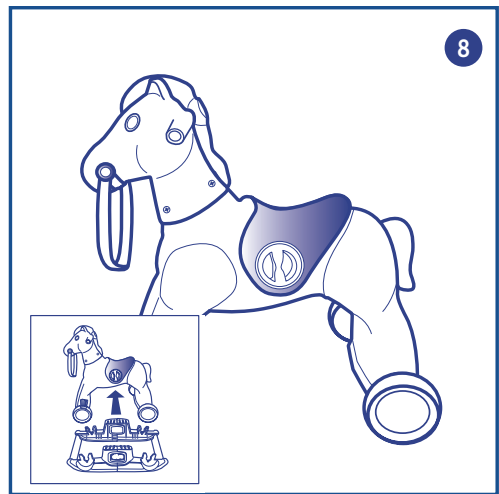
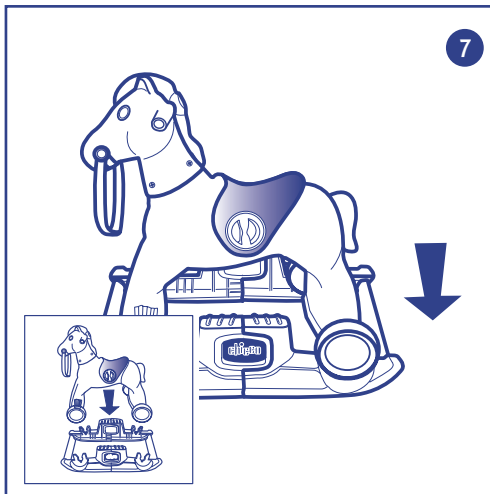
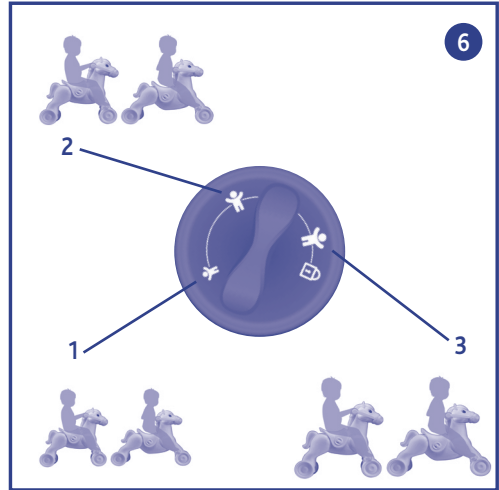
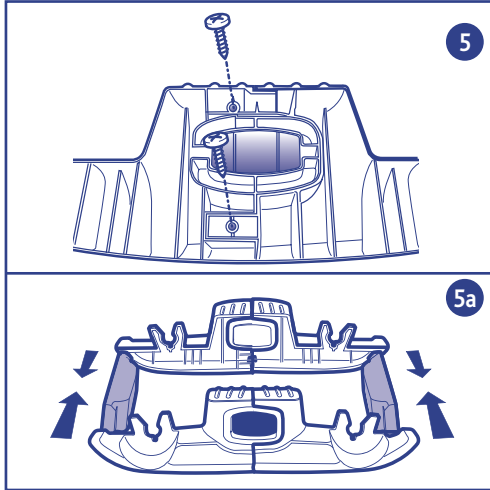

Возраст: от 18 месяцев

Рекомендуется прочесть и сохранить настоящую инструкцию для последующих консультаций.

Электронные звуковые функции галопа работают от 3-х щелочных батареек типа AA по 1,5 V (не прилагаются). Прежде чем установить батарейки, ознакомьтесь с разделом инструкции “ВВОД И/ИЛИ ЗАМЕНА БАТАРЕЕК”.

В целях безопасности Вашего ребёнка: **ВНИМАНИЕ!**

- Перед использованием снять с изделия все возможные пластиковые пакеты и элементы упаковки (такие как тесёмки, крепёжные детали, пр.) и держать их вдали от детей.
- Перед сборкой убедиться, что изделие и все его компоненты не повреждены вследствие транспортировки. Если такое случится, не пользоваться изделием и держать его вдали от детей.
- Только взрослые должны осуществлять монтаж данной игрушки. Не пользоваться игрушкой, пока не будут выполнены все крепёжные операции и проверена правильность сборки. Не пользоваться игрушкой, пока не будут выполнены ремонтные работы.
- Пользоваться игрушкой только в присутствии взрослых.
- Рекомендуется регулярно проверять состояние изделия (износ, повреждения). Если игрушка поломана, не пользоваться ею и держать её в недоступном для детей месте.
- Не позволять пользоваться игрушкой на проезжей части, подъездных путях и на наклонных участках; убедиться, что ребёнок играет в безопасной зоне и вдали от потенциально опасных мест (таких как бассейны, каналы, озёра, лестницы, и т. д.).
- В условиях безопасности на игрушке может находиться только один ребёнок (вес ребёнка не должен превышать 25 кг - 55 lb.) Не допускать, чтобы на игрушку садилось двое и более детей одновременно.
- Дети должны всегда иметь хорошо зашнурованную обувь.
- Использовать игрушку только в соответствии с изложенными здесь рекомендациями.
- Рекомендуется периодически проверять состояние игрушки (износ, повреждения). Если игрушка имеет повреждения или явные признаки износа, не пользоваться ею и держать её в недоступном для детей месте. Отсутствие периодического контроля за состоянием сборки компонентов (голова и точки опоры) может явиться причиной падения ребёнка.
- Не пользоваться игрушкой при температуре ниже -20°C, так как пластик, из которого она изготовлена, при очень низкой температуре может потерять эластичность и стать ломким. В этом случае перенести её в тёплое и защищённое место.
- При поломке использовать только подлинные запасные части.

ВВЕДЕНИЕ

Chicco РОДЕО - игрушка для верховой езды, которая соединяет в себе традиционный вид передвижения верхом, отталкиваясь ногами, и забавную имитацию скачущей галопом лошадки, благодаря системе, которая обеспечивает движение лошадиных ног.

Игрушка предназначена для детей от 18 месяцев и примерно до 5 лет, позволяет выбрать способ игры КАЧАЛКА и СКАЧКИ ВЕРХОМ.

Прежде всего необходимо вставить батарейки следующим образом:

ВВОД И/ИЛИ ЗАМЕНА БАТАРЕЕК

Вставьте 3 щелочные батарейки типа “AA” по 1,5 Вольт в отсек, который находится внутри головы лошадки, придерживаясь следующих мер предосторожности:

- Замена батареек должна быть произведена только взрослыми.

- Чтобы заменить батарейки, необходимо отвинтить отвёрткой винт на крышке отсека с батарейками, снять крышку, извлечь разряжённые батарейки, вставить новые, следя за полярностью (как указано на изделии), установить крышку и закрутить винт до упора.
- Для функционирования изделия использовать щелочные батарейки рекомендуемого типа или им эквивалентные.
- Не смешивать различные типы батареек или разряжённые батарейки с новыми.
- Не оставлять батарейки или инструменты под рукой у детей.
- Не замыкать клеммы.
- Всегда вынимать разряжённые батарейки из изделия, так как возможная утечка жидкости может повредить его.
- Всегда вынимать батарейки, если в течение долгого времени изделием никто не пользуется.
- Прежде чем выбросить игрушку, вынуть из неё батарейки.
- Не разбрасывать и не сжигать использованные батарейки, а пользоваться соответствующими контейнерами для дифференцированного сбора отходов.
- Если произойдёт утечка жидкости из батареек, необходимо сразу же заменить их, тщательно почистив отсек для батареек; после чего хорошо вымыть руки.
- Не пытаться перезарядить одноразовые батарейки: они могут взорваться.
- Не рекомендуется применение перезарядных батареек, так как они могут снизить функциональность игрушки.
- Если используются перезарядные батарейки, то прежде чем зарядить их, необходимо извлечь их из игрушки; производить зарядку только в присутствии взрослых.



Настоящее Изделие Соответствует Директиве Eu 2002/96/ес.

Знак "Перечёркнутая корзина" на изделии указывает на то, что отслужив свой срок, это изделие нельзя выбрасывать вместе с обычными бытовыми отходами, а необходимо сдать в приёмный пункт электрической и электронной аппаратуры для дифференцированного сбора отходов или отнести в пункт продажи при покупке нового эквивалентного изделия. Потребитель несёт ответственность за сдачу непригодного к использованию изделия в соответствующие приёмные пункты. Правильно осуществляемый дифференцированный сбор вышедшей из строя аппаратуры является экологически допустимым началом повторного цикла, обработки и переработки отходов с целью не допустить возможное отрицательное воздействие на окружающую среду и здоровье человека, а также способствует переработке материалов, из которых состоит изделие. За более подробной информацией касательно системы сбора отходов обращайтесь в местные службы по сбору отходов или в магазин, в котором Вы приобрели настоящее изделие.

СБОРКА ИГРУШКИ

Рис. 1

- Выполните монтаж головы, установив её на туловище лошадки, и закрутите с помощью 4 прилагаемых винтов. Убедитесь, что винты закручены до упора.

Рис. 2

- Расположите "платок", как изображено на рисунке, и зафиксируйте его с помощью клипсы.

Рис. 3, 4, 5, 5a

- Соедините переднюю и заднюю часть каждого качающегося основания. Вставьте знак Chicco в специально предназначенное место по центру и поверните основание так, чтобы можно было закрутить 2 винта в отведённых для них местах, как изображено на рисунке. Убедитесь, что винты закручены до упора.

- Соедините два качающихся основания с помощью двух передних и задних фиксаторов (рис. 5а). Каждый фиксатор должен быть отлично вставлен в оба качающихся основания. Всегда проверяйте, чтобы структура была абсолютно правильно собрана и введена в четыре точки зацепления.

ИСПОЛЬЗОВАНИЕ

Рис. 6

- Ручка соединена с системой, которая позволяет в зависимости от веса ребёнка регулировать силу продвижения лошадки во время “галопа”. Так в положении 1 (вес ребёнка составляет примерно 13 кг) система приспособливает движение лошадки под толчковую силу, которую в среднем может выполнить ребёнок в этом возрасте. По мере роста ребёнка устанавливаются положения 2 и 3, которые обеспечивают соответствующее функционирование игрушки.

ПОЛОЖЕНИЯ РУЧКИ:

- ПОЛОЖЕНИЕ 1: для ребёнка весом до 13 кг
- ПОЛОЖЕНИЕ 2: для ребёнка весом от 13 до 16 кг
- ПОЛОЖЕНИЕ 3: для ребёнка весом более 16 кг
- Вышеуказанный вес имеет относительное значение. Эта игрушка всегда безопасна независимо от положения ручки или от веса и возраста ребёнка.
- ПОЛОЖЕНИЕ БЛОКИРОВКИ: указывает на то, что лошадку можно использовать только как качалку или для традиционного передвижения, отталкиваясь ногами (то есть двигаться без функции “галоп”).

Рис. 7

- Чтобы использовать игрушку в качестве “КАЧАЛКИ”, поверните центральную ручку в положение блокировки, установите лошадку на качающиеся основания так, чтобы стержни колёс совпали со специальными верхними выемками на основаниях. Нажмите до упора на каждое из 4 колёс до характерного щелчка, который подтвердит о сцепке. Убедитесь в правильности сцепки, чтобы не допустить опасные опрокидывания.

Рис. 8

- Для игры “СКАЧКИ ВЕРХОМ” снимите качающиеся основания, нажав на них, и поверните центральную ручку в желаемое положение (смотрите рис. 6).

УХОД ЗА ИГРУШКОЙ:

- Чистить игрушку сухой мягкой тканью, чтобы не повредить электронную схему.
- Держать вдали от источников тепла, предохранять от ударов, пыли, песка, влаги и воды.
- При поломке использовать только подлинные запасные части.
- После длительного нахождения под воздействием солнечных лучей пластмассовые компоненты изделия могут обесцветиться - подобное явление не компрометирует надёжность изделия.

Сделано в Румынии.



Cod. 70603

Chicco Rodeo
Chicco Родо
تشیکو "رودیو"



76541_22_1

Artsana S.p.A. - Via Saldarini Catelli, 1 - Grandate - Como - Italy - Made in Romania

www.chicco.com